

**FOREZA DE PAMANT/  
MOTOBURGHIU  
T-MECH**

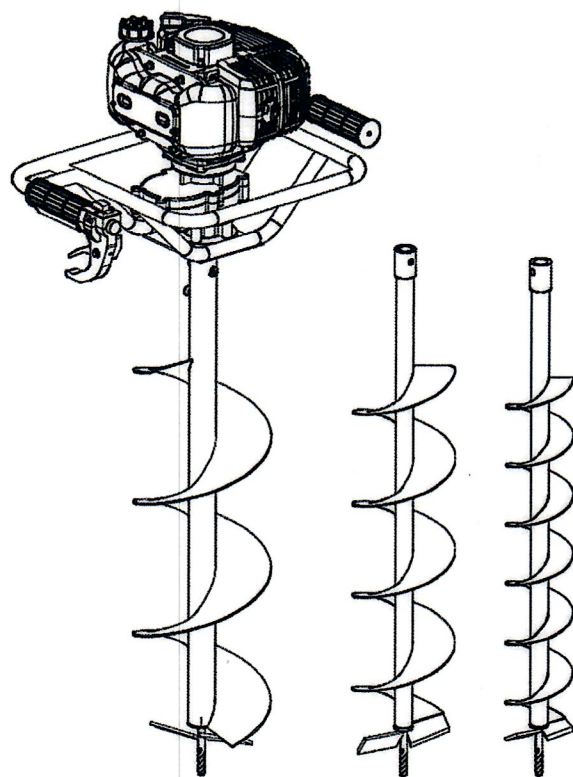

**MANUAL DE UTILIZARE**



## ! SIGURANTA

Instructiunile din manual marcate cu acest simbol de avertizare ! se refera la situatii critice care pot provoca raniri grave. De aceea cititi cu atentie aceste intructiuni si respectati-le cu strictete.

## ■ AVERTIZARI IN MANUAL ! AVERTIZARE

Acest simbol indica instructiuni care trebuie respectate pentru a preveni accidentele care pot provoca raniri grave sau deces.

## ! IMPORTANT

Acest simbol indica instructiuni care trebuie respectate pentru a evita defectiunile mecanice, avariile sau deteriorarea produsului.

## 📖 NOTA

Acest simbol indica recomandari sau indicatiile pentru exploatarea masinii.

## 1. Componente

---

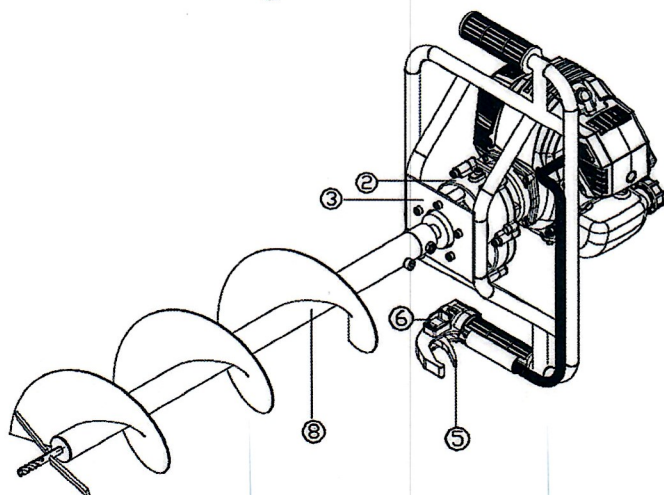
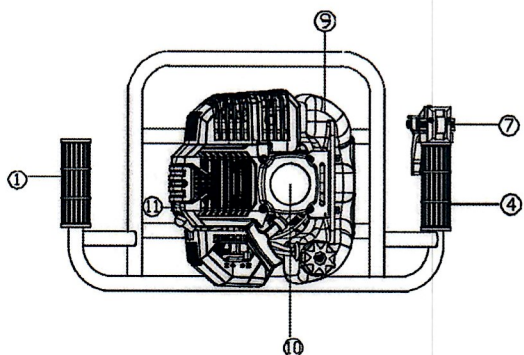











1. Maner stanga
2. Reductor
3. Cadru
4. Maner dreapta
5. Maneta acceleratie
6. Buton blocare acceleratie
7. Intrerupator de pornire / oprire ON/OFF
8. Burghiu (optional)
9. Rezervor carburant
10. Demaror mecanic
11. Motor

## 5. Instructiuni de siguranta

Model ..... T-MECH  
 Tip motor ..... benzina, 2 timpi, racit cu aer  
 Cilindree ..... 52 cm<sup>3</sup>  
 Putere max. .... 2.1 CP la 7500 rot/min  
 Carburant ..... amestec (benzina 25: ulei 1)  
 Carburator ..... cu diafragma  
 Capacitate rezervor carburant ..... 1.2 l  
 Demaror ..... mecanic  
 Lubrifiant angrenaj ..... vaselina speciala pentru motounelte  
 Greutate neta ..... 10.4 kg  
 Diametru maxim burghiu (optional) ..... 300 mm

### 3. Etichete

	AVERTIZARE ! Situatie care poate provoca raniri grave		Nu lucrati pe ploaie!
	Cititi cu atentie intregul manual inainte de a pune masina in functiune		Nu fumati langa masina si nu va apropiati cu flacara descoperita
	Utilizati antifoane!		Pericol! piese fierbinti
	Utilizati ochelari de protectie!		Acest simbol confirma ca masina corespunde tuturor directivelor europene relevante
	Utilizati bocanci de protectie!		Nivel acustic garantat
	Utilizati manusi de protectie!		

### ! IMPORTANT

Daca etichetele de avertizare se detaseaza sau se murdaresc si devin ilizibile comandati unelnenoi de la distribuitorii autorizati si fixati-le in pozitiile corespunzatoare.

### ! AVERTIZARE

Nu modificati masina. Modificarea masinii si nerespectarea instructiunilor de utilizare corespunzatoare din acest manual duc la pierderea garantiei.

3

## 4. Simboluri pe masina

Pe masina sunt gravate simboluri de avertizare pentru siguranta dvs. in timpul exploatarei si intretinerii masinii. Respectati aceste instructiuni pentru a evita accidentele.

## 5. Instructiuni de siguranta

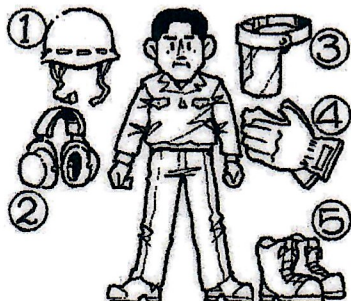
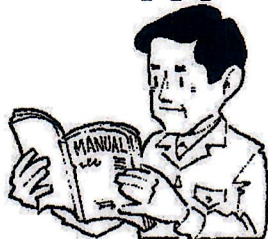
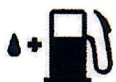

(a) Alimentare cu "BENZINA IN AMESTEC"  
Pozitie: BUSONUL REZERVORULUI

(b) Directia de inchidere a socului.  
Pozitie: CARCASA FILTRULUI DE AER

(c) Directia de deschidere a socului  
Pozitie: CARCASA FILTRULUI DE AER

1. Cititi cu atentie si intelegeti manualul si respectati toate instructiunile de siguranta si de utilizare.

2. Pastrati manualul la indemana pentru consultare ulterioara. Daca manualul nu ofera o solutie suficienta pentru problema dvs. adresati-va unui distribuitor autorizat.

3. Manualul trebuie sa insoteasca obligatoriu masina cand o vindeti, o imprumutati sau o transferati in orice alt mod unei alte persoane.

4. Nu permiteti utilizarea masinii de catre copii sau persoane care nu inteleg instructiunile din manual.

### ■ PREGATIRI PENTRU LUCRU

1. Cand lucrati cu masina purtati imbracaminte adecvata si echipament de protectie.

(1) Casca

(2) Antifoane

(3) Ochelari de protectie sau viziera

(4) Manusi groase de lucru

(5) Bocanci cu talpa antiderapanta

2. Luati cu dvs.:

(1) Uneltele si pilele livrate

(2) Carburant de rezerva

(3) Cutit/burghiu de rezerva

(4) Mijloace de semnalizare a zonei de lucru (banda/sfoara, semne de avertizare)

(5) Fluier (pentru cazuri de urgenta)

(6) Toporisca/fierastrau (pentru indepartarea obstacole).

3. Nu purtati haine largi, bijuterii, pantaloni scurți și nu lucrați fără încălțăminte. Nu purtați nimic ce poate fi prins și antrenat de piesele mobile ale mașinii. Prindeți parul lung astfel încât să nu coboare sub nivelul umărului.

## 5. Instructiuni de siguranta

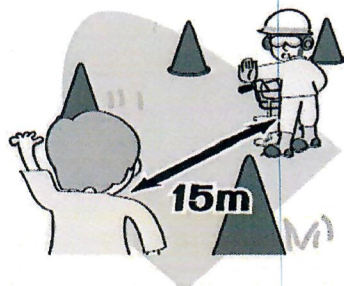

### ■ CONDITII DE LUCRU

1. Nu porniti motorul in incaperi sau cladiri inchise. Gazele de esapament contin monoxid de carbon.
2. Nu utilizati masina:
  - a. cand terenul este alunecos sau cand nuva puteti mentine echilibrul.
  - b. noaptea, pe ceata sau in orice alt moment cand campul vizual va este limitat si nu aveti o vedere clara a zonei de lucru.
  - c. pe ploaie, furtuna cu descarcari electrice, pe vant puternic sau in orice alt moment cand conditiile meteo va pun in pericol.

### ■ PLANIFICAREA LUCRULUI

1. Nu utilizati masina daca sunteti sub influenta alcoolului sau drogurilor, daca sunteti oboseit, suferiti de insomnie, luati medicamente care pot provoca ameteli sau somnolenta si in orice alta situatie in care judecata va poate fi afectata sau nu puteti utiliza masina in siguranta.
2. Includeti in programul dvs. de lucru suficient timp pentru odihna. Limitati durata de utilizare continua a masinii la aprox. 30~40 min cu pauze intercalate de 10~20 min. Incercati sa nu depasiti 2 ore de utilizare pe zi.

### ▲ AVERTIZARE

1. **Daca nu respectati timpii si modul de de lucru (vezi ■ UTILIZAREA MASINII) puteti fi afectat de simptome de stres repetitiv. Daca simtiti disconfort sau mainile sau alte parti ale corpului se inrosc sau se inflameaza consultati obligatoriu un medic.**
2. Evitati reclamatii legate de zgomot, lucrând între 08:00 și 17:00 în zilele lucratoare și 09:00 și 17:00 în week end.



### NOTA

Consultati si respectati normele locale referitoare la nivelul de zgomot acceptati si orarul de lucru.

### ■ INAINTE DE PORNIREA MOTORULUI

1. Zona cuprinsa intr-un perimetru de 15 m jurul utilizatorului masinii se considera periculoasa si nu trebuie accesata de nimeni. Daca este necesar imprejmuiti cu banda sausemne de avertizare. Cand in zona lucreaza doua sau mai multe persoane simultan asigurati-va in permanenta ca intre acestea se pastreaza distanta de siguranta.
2. Verificati starea terenului pentru a evita lovirea de obstacole ascunse, buturugi, pietre, cutii metalice sau sticla sparta.



### IMPORTANT

Indepartati orice obstacol inainte de inceperea lucrului.

3. Verificati daca toate suruburile sunt stransesi daca nu exista scurgeri de carburant. Asigurati-va ca burghiul de pamant este montat corect si fixat in siguranta.

### ■ PORNIREA MOTORULUI

1. Mentineti o distanta minima de 15 m fata de persoane si animale. Daca se apropie cineva opriti imediat motorul.
2. Masina este dotata cu ambreiaj centrifugal astfel incat burghiul poate sa inceapa sa se roteasca imediat ce porneste motorul prin aducerea acceleratiei in pozitia de pornire. Cand porniti motorul asezati masina pe sol intr-o zona plana si curata si tineti-o bine pentru ca nici burghiul nici acceleratia sa nu vina in contact cu un obstacol in timpul pornirii motorului.

## **⚠️ AVERTIZARE**

**Nu aduceți accelerația în poziție de viteză maximă când porniți motorul.**

3. După pornirea motorului verificați dacă dispozitivul de tăiere se oprește din rotație când maneta de accelerație este lăsată liberă (ralanti). Dacă dispozitivul nu se oprește din rotație când trageți accelerația opriți motorul și duceți mașina la un atelier autorizat pentru verificare și reparație.

## **■ UTILIZAREA MASINII ⚠️ IMPORTANT**

**Forați numai materiale recomandate de fabricant și utilizați mașina numai în aplicațiile descrise în manual.**

1. Prindeți bine manerul ghidonului cu ambele mâini. Depărtați ușor picioarele (depasind ușor lățimea umerilor) pentru ca greutatea să fie distribuită în mod egal pe ambele picioare și asigurați-vă o poziție stabilă în timpul lucrului.

2. Mențineți turația motorului la nivelul adecvat lucrării efectuate. Nu depășiți turația recomandată.

3. Dacă mașina vibrează sau trepidează opriți imediat motorul și verificați mașina.  
Nu o utilizați înainte de a remedia deficiența.

4. Mențineți distanța dintre corpul dvs. și piesele mobile sau suprafețele fierbinți.

5. Nu atingeți esapamentul, bujia sau alte piese metalice ale motorului cât timp acesta funcționează sau imediat după oprire - pericol de arsuri sau electrocutare.



## **⚠️ 4. Instrucțiuni de siguranță**

### **• DACA SE APROPIE CINEVA**

1. Feriți-vă de situațiile periculoase. Avertizați adulții și tinerii și animalele de companie la distanță de zona de lucru - pericol de ranire cu obiecte proiectate de mașină.

2. Dacă vă strigă cineva sau vă întrerupe din lucru în orice alt mod opriți motorul înainte de a vă întoarce.

### **■ INTRETINERE**

1. Pentru a menține mașina în starea perfectă de funcționare efectuați toate operațiile de întreținere și verificare descrise în manual la intervalele recomandate.

2. Opriti obligatoriu motorul înainte de orice operație de verificare sau întreținere.

## **⚠️ AVERTIZARE**

**Piesele metalice ating temperaturi foarte înalte imediat după oprirea motorului.**

3. Nu modificați și nu demontați sub nici o formă mașina altfel aceasta se poate deteriora în timpul funcționării sau poate să nu mai funcționeze corespunzător.

### **■ MANEVRAREA CARBURANTULUI**

1. Motorul mașinii funcționează cu amestec de carburant care conține benzină foarte ușor inflamabilă. Nu depozitați canistrele de carburant și nu alimentați în spații în care se află boilere, cuptoare, sobe, scantei electrice sau de sudură sau orice altă sursă de căldură sau foc care



poate aprinde benzina.

2. Nu fumati cand utilizati masina sau alimentati rezervorul de carburant.

## 5. Instructiuni de siguranta

---

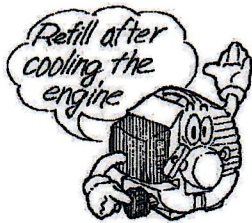

3. Cand alimentati opriti motorul si lasati-l sa se raceasca. Asigurati-va ca in apropiere nu exista scantei sau flacara descoperita inainte de a alimenta cu carburant.

4. Daca varsati carburant cand alimentati stergeti complet cu o laveta uscata.

5. Dupa alimentare strangeti bine busonul rezervorului si duceti masina la o distanta de cel putin 3 m de locul de alimentare inainte de a porni motorul.

### ■ TRANSPORT

1. Cand va deplasati cu masina, acoperiti burghiul de pamant, ridicati masina si protejati cutitul.

## 7. Functionare

### 6. Carburant

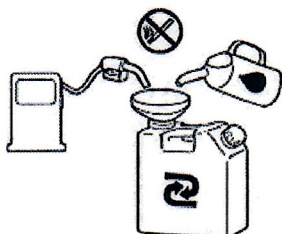

#### **⚠ AVERTIZARE**

- Benzina este foarte inflamabila. Nu fumatisi nu va apropiati cu scantei sau flacara.
- Stergeti carburantul varsat.
- Opriti motorul si lasati-l sa se raceasca inainte de a alimenta cu carburant.
- Nu va apropiati cu flacara descoperita despatii in care manevrati sau depozitati carburant.

## 7. Functionare

! Cand transportati masina cu un vehicul pe distanta lunga si drum denivelat scurgetoata benzina din rezervor altfel aceasta se poate curge in timpul transportului.

### ! IMPORTANT

- ! Nu utilizati ulei pentru motoare in 4 timpi saumotoare in 2 timpi racite cu apa.
- ! Nu utilizati "CARBURANT FARA ULEI(BENZINA CRUDA)".
- ! Nu utilizati carburant amestecat cu apa.
- ! Amestecul de carburant neutilizat timp de o luna sau mai mult poate ancrasa carburatorul sau poate provoca functionarea defectuoasa a motorului. Turnati carburantul ramas intr-o canistra etansa si depozitati intr-un spatiu intunecos si racoros.
- ! Cereti la benzinarie "amestec de benzina pentru motoare in 2 timpi racite cu aer" sau amestecati benzina fara plumb pentru turismecu ulei pentru motoare in 2 timpi racite cu aerintr-o canistra, respectand cantitatile de mai jos si agitand bine.

### Proportie de amestec:

Utilizati amestec ulei/benzina de 4% (25:1, 160 ml de ulei la fiecare 4 l de benzina).

Daca utilizati ulei sintetic clasa FC utilizatiamestec de 2% (50:1, 80 ml de ulei la fiecare 4 l de benzina)

01

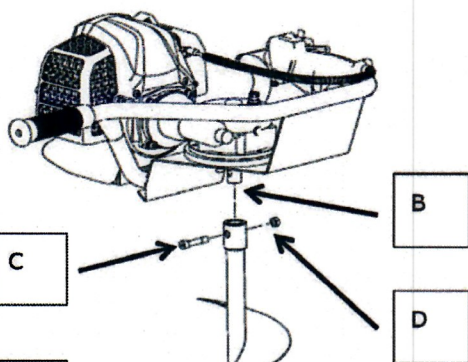

02

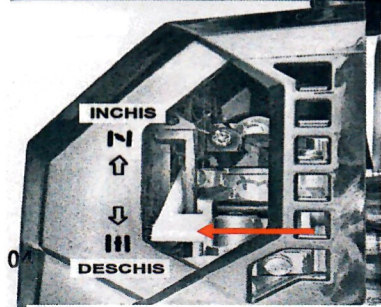
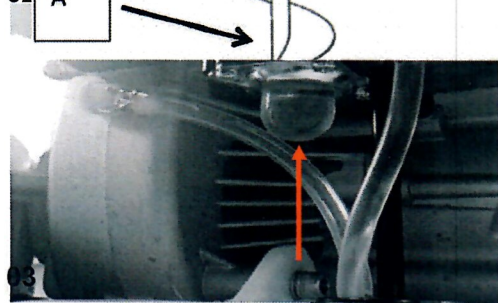

### ■ MONTAREA BURGHIULUI (1)

1. Introduceti burghiul (A) in axul (B)
2. Prindeti burghiul (A) cu surubul (C) pe axul (B) al angrenajului si fixati cu piulita(D).

### ■ PORNIREA MOTORULUI

#### ! AVERTIZARE

Burghiul poate sa inceapa sa se roteascaimediat ce porneste motorul.

1. Turnati carburant in rezervor si strangetibine busonul.
2. Asezati masina pe un loc plan si stabil si tineti burghiul la distanta de sol si de obiectele din jur deoarece poate sa inceapa sa se roteasca imediat ce porneste motorul.
3. Apasati pompa de amorsare de cateva ori pana cand surplusul de carburant curge prin teava de retur (Fig. 02).
4. Duceti maneta soc in pozitia INCHIS dacamotorul este rece (Fig. 03).
5. Aduceti intrerupatorul de pornire/oprire A ON/FF in pozitia ON (Fig. 04).
6. Apasati simultan butonul de blocare B si tragaciul (maneta) de acceleratie C (Fig.04), eliberati tragaciul de acceleratie si apoi butonul de blocare. Tragaciul de acceleratietrebuie sa ramana in pozitia de pornire.
7. Tineti bine masina si trageti rapid de sfoarademarorului pana porneste motorul (5).

! ATENTIE! Nu trageti sfoara pana la capat sinu eliberati brusc manerul - demarorul se poate deteriora.

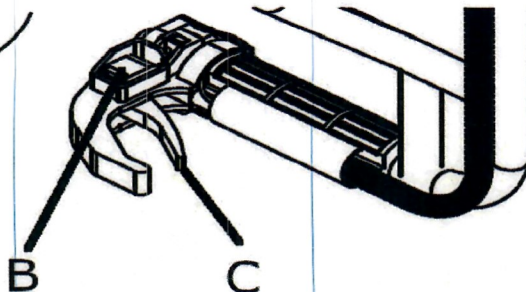
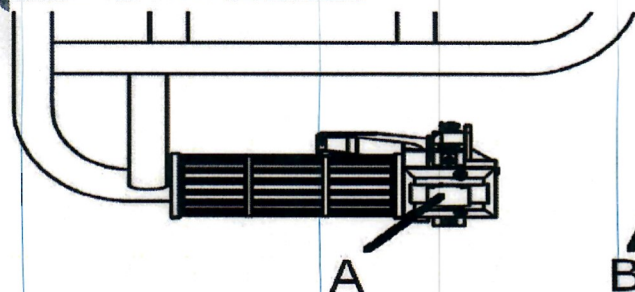

## 8. Intretinere

05



01

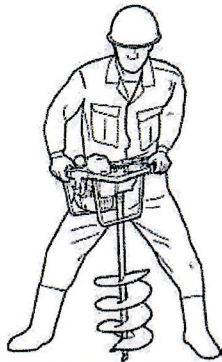
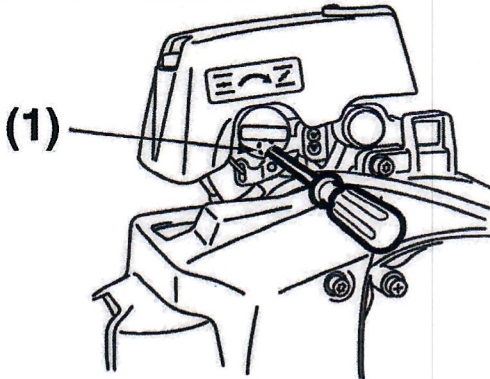

8. Duceți maneta soc în poziția DESCHIS (Fig. 03) după ce motorul s-a încălzit.
9. Lăsați motorul să se încălzească câteva minute înainte de a începe lucrul.

### NOTA

1. Dacă reporniți motorul imediat după oprire, lăsați socul în poziția ON (03).
2. Când socul este prea închis motorul pornește greu din cauza excesului de carburant. Dacă motorul nu pornește după câteva încercări deschideți socul și trageți din nou de sfoară sau scoateți bujia și curățați / uscați.

### ■ OPRIREA MOTORULUI

1. Eliberați maneta de accelerație și lăsați motorul să funcționeze încă jumătate de minut.
2. Duceți întrerupătorul de pornire în poziția STOP.

### NOTA

- Cu excepția unei urgențe evitați oprirea motorului, trăgând de maneta de accelerație.

### ■ REGLARE RALANTI (Fig. 06)

1. Dacă motorul se oprește frecvent în ralanti rotiți șurubul de reglare în sens orar.
2. Dacă burghiul continuă să se rotească după eliberarea tragaciului rotiți șurubul de reglare în sens antiorar.

### NOTA

- Încălziți motorul înainte de a regla turatia de ralanti.

### ■ FORARE

- Țineți bine foreza cu ambele mâini și depărtați picioarele pentru a vă asigura o poziție stabilă.
- Dacă burghiul în rotație lovește pietre sau rădăcini sub pamânt apare o mișcare de recul. Țineți bine foreza pentru a controla această mișcare.
- Începeți să forati cu viteză la jumătate și apoi măriți treptat viteză pentru ca burghiul să patrundă uniform în sol.
- Când burghiul este prins în sol și nu poate fi scos, opriți motorul și rotiți foreza în sens antiorar.

### GRAFIC DE INTRETINERE

Sistem / Componente	Procedura	Înainte de pornire	După fiecare 25 de ore	După fiecare 50 de ore	După fiecare 100 de ore	Note
carburant scurs / varsat	stergeți	<input type="checkbox"/>				
rezervor carburant, filtru de aer, filtru de carburant	verificați / curățați	<input type="checkbox"/>	<input type="checkbox"/>			înlocuiți dacă este cazul
regulator ralanti	vezi reglarea vitezei de ralanti	<input type="checkbox"/>				înlocuiți carburatorul dacă este cazul
bujie	curățați și reglați distanța dintre electrozi			<input type="checkbox"/>		distanța dintre electrozi 0.6~0.7 mm, înlocuiți dacă este cazul

## 8. Intretinere

gura aspiratie aer de racire	curatati		□			
tragaci acceleratie. buton oprire	verificati functionarea	□				
vaselina reductor	inlocuiti				□	
suruburi, piulite, bolturi	strangeti/inlocuiti	□			□	nu si suruburile de reglare

- Inainte de curatarea, verificarea sau repararea unitatii opriti obligatoriu motorul silasati-l sa se raceasca.
- Utilizati manusi de protectie cand verificati, demontati sau montati burghiul.

### ⚠ AVERTIZARE

- Opriti obligatoriu motorul inainte de orice operatie de verificare sau intretinere.

- Nu modificati masina si nu demontati motorul.

### ■ FILTRUL DE AER

- Filtrul de aer infundat reduce performanta motorului. Verificati lunar filtrul de aer si spalati elementul filtrant cu apa calduta si sapun daca este cazul. Uscati bine filtrul inainte de montaj. Daca elementul filtrant este rupt sau deformat inlocuiti-l cu unul nou.

#### (1) Filtru de aer

### ■ FILTRUL DE CARBURANT

- Cand motorul nu este alimentat cu carburant verificati daca busonul rezervorului sau filtrul de carburant nu este infundat.

#### (1) Filtru de carburant

- Filtrul infundat limiteaza viteza motorului provoaca fluctuatii ale vitezei.
- Functionarea fara filtru permite patrunderea de impuritati in carburator si deteriorarea acestuia.

### ■ BUJIA

- Pornirea defectuoasa si autoaprinderea sunt provocate de bujia murdara. Curatati periodic bujia si verificati daca distanta dintre electrozi este corecta.

- Cand demontati bujia rotiti (1) si trageti fara pipa bujiei (2).

### ⓘ IMPORTANT

- Daca utilizati un alt tip de bujie decat cel recomandat poate duce la supraincalzirea si deteriorarea motorului.
- Pentru a monta bujia rotiti mai intai bujia pana se fixeaza manual apoi mai rotiti un sfert de tura cu o cheie de bujie.

Bujie recomandata: BM6A  
CUPLU DE STRANGERE 9.8~11.8 Nm

### ■ TOBA DE ESAPAMENT

### ⚠ AVERTIZARE

- Verificati daca toba de esapament este bine fixata sau nu este deteriorata sau ruginita. Daca apar scurgeri din esapament nu utilizati masina si duceti-o la reparat.

- In astfel de cazuri motorul poate lua foc.

### ■ PRIZA ASPIRATIE AER DE RACIRE

- Verificati priza de aer de racire si zona din jurul lamelelor de racire ale cilindrului dupa fiecare 25 de ore de functionare si indepartati orice resturi depuse. Indepartati aparatul de busonul ca in figura pentru a avea acces la partea superioara a cilindrului.

### ⓘ IMPORTANT

- Daca in jurul prizei de aspiratie sau lamelelor cilindrului se depun resturi care le blocheaza, motorul se poate incinge si poate duce la deteriorarea masinii. (1) Priza aspiratie aer de racire

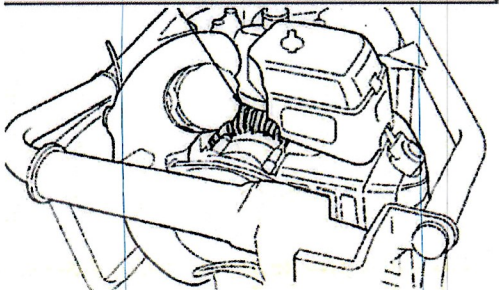
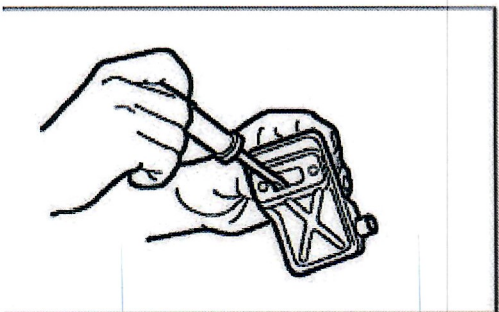
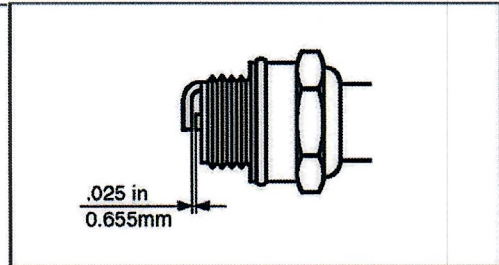
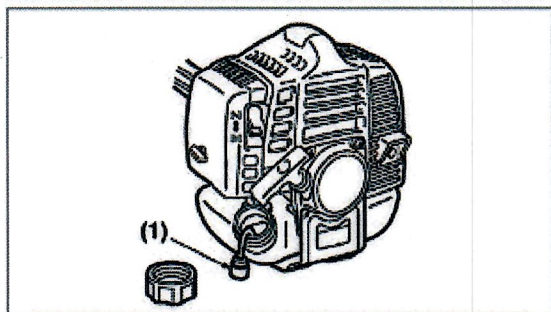
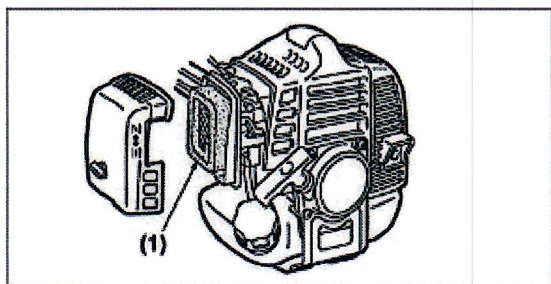

## 10. Depanare

### BURGHIU

- Utilizati numai burghie ascutite. Inlocuiti daca cutitele sau varful sunt tocite si burghiul nu intra usor in pamant.

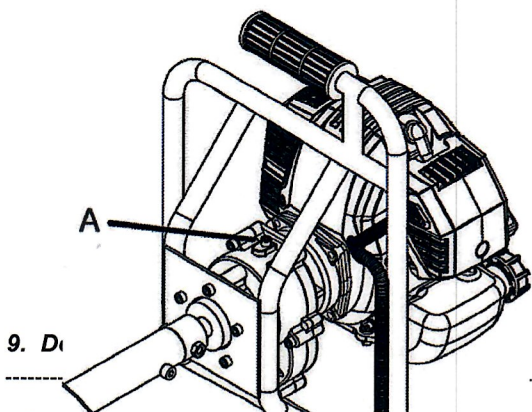

#### ■ GRESARE REDUCTOR

- Verificati prezenta vaselinei inainte de fiecare utilizare desfacand dopul A. Utilizati vaselina cu bisulfura de molibden NLGI2.

#### INTERVAL DE SCHIMB RECOMANDAT

Schimbati vaselina dupa fiecare 100 de ore de functionare.

#### ⚠ AVERTIZARE

- Carburantul vechi provoaca dificultati la pornire.
- Goliti rezervorul si actionati pompa de amorsare pana ramane fara carburant.
  - Scoateti bujia si turnati in cilindru o lingurita de ulei pentru motoare in 2 timpi. Angrenati motorul de cateva ori si apoi puneti la loc bujia.
  - Curatati suprafata burghiului cu o perie si aplicati ulei de protectie anticoroziune.
  - Depozitati masina intr-o incapere uscata si fara praf.

#### Caz 1: Motorul nu porneste

VERIFICARE	CAUZA PROBABILA	REMEDIERE
rezervor carburant	<input type="checkbox"/> carburant necorespunzator	<input type="checkbox"/> goliti si alimentati cu carburant corespunzator
filtru carburant	<input type="checkbox"/> filtru carburant unfundat	<input type="checkbox"/> curatati
surub reglare carburator	<input type="checkbox"/> domeniu de reglare depasit	<input type="checkbox"/> respectati domeniul
abesenta scanteie	<input type="checkbox"/> bujie murdara/umeda	<input type="checkbox"/> curatati/uscati
	<input type="checkbox"/> distanta electrozi incorecta	<input type="checkbox"/> corectati (0.6~0.7 mm)
bujie	<input type="checkbox"/> deconectata	<input type="checkbox"/> reconectati

#### Caz 2: Motorul porneste dar se opreste / Pornire dificila

VERIFICARE	CAUZA PROBABILA	REMEDIERE
rezervor carburant	<input type="checkbox"/> carburant incorect/vechi	<input type="checkbox"/> goliti si alimentati cu carburant corespunzator
surub reglare carburator	<input type="checkbox"/> domeniu de reglare depasit	<input type="checkbox"/> respectati domeniul
esapament, cilindru, gura de evacuare	<input type="checkbox"/> depozite de carbon	<input type="checkbox"/> stergeti
filtru de aer	<input type="checkbox"/> infundat cu praf	<input type="checkbox"/> spalati
lamele cilindru, carcasa ventilator	<input type="checkbox"/> infundat cu praf	<input type="checkbox"/> curatati

Daca masina necesita alte operatii de service apelati la un atelier autorizat.